

Reposabrazos central y cenicero trasero: cuadro general de montaje

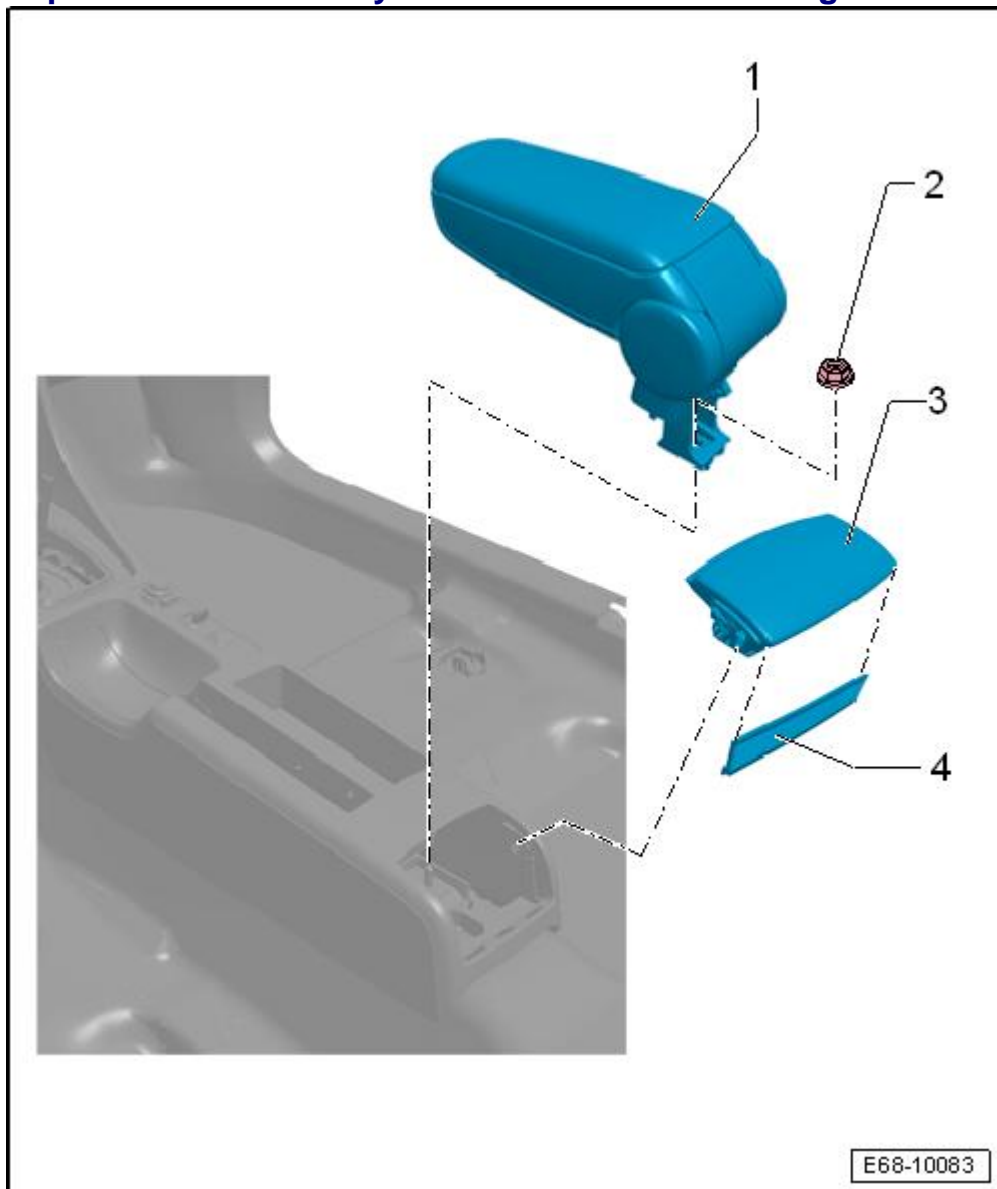

- 1 - Reposabrazos central
- Desmontar y montar → **Capítulo**
- 2 - Tuerca
- Par de apriete: 23 ± 3 Nm
- 3 - Cenicero trasero
- Desmontar y montar → **Capítulo**
- 4 - Tapa

Cenicero trasero: desmontar y montar

Herramientas especiales, equipos de comprobación y medición y dispositivos auxiliares necesarios

- ◆ Kit llaves
dinamométricas -SAT
8010-

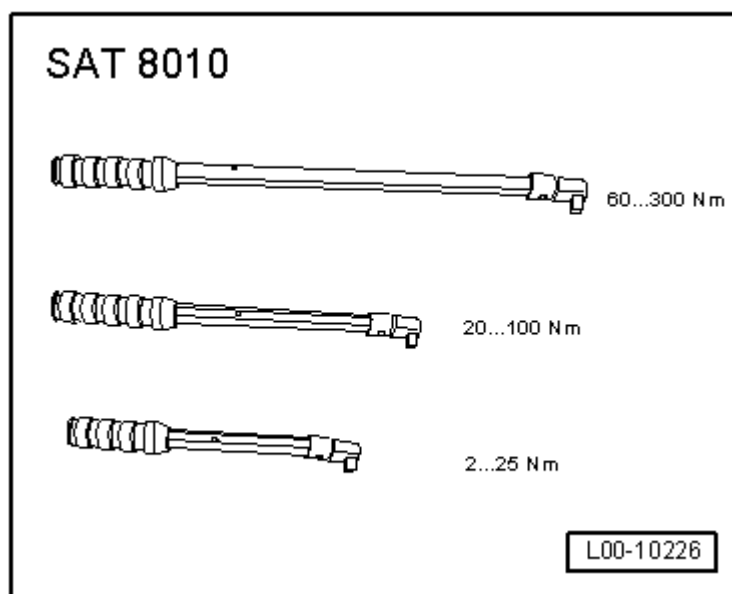

Desmontar

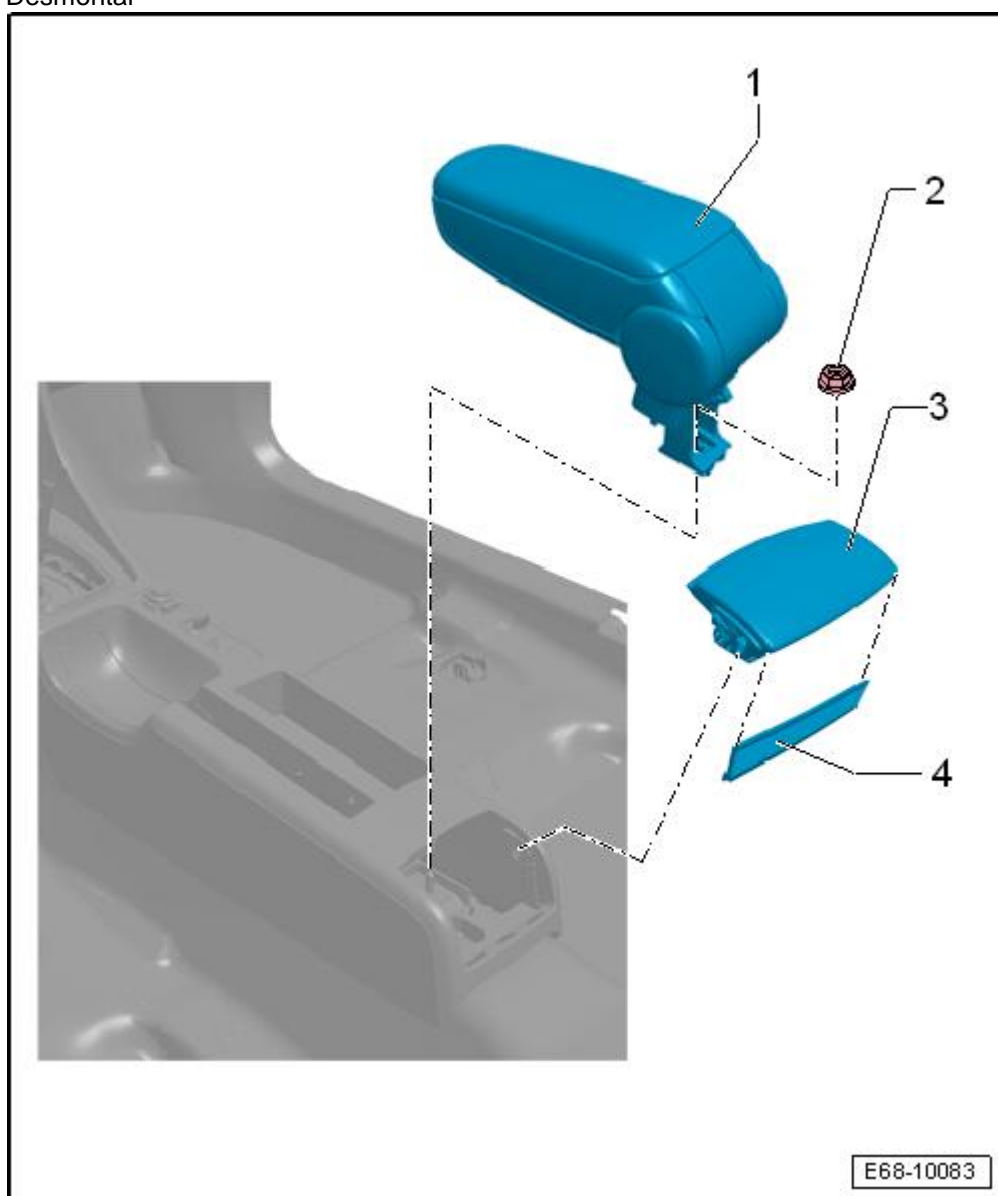

- Desenganchar la tapa -4-.

– Soltar el cenicero trasero -3-.

Montar

El montaje se realiza en orden inverso a las operaciones descritas en el desmontaje.

Reposabrazos central: desmontar y montar

Herramientas especiales, equipos de comprobación y medición y dispositivos auxiliares necesarios

- ♦ Kit llaves dinamométricas - SAT 8010-

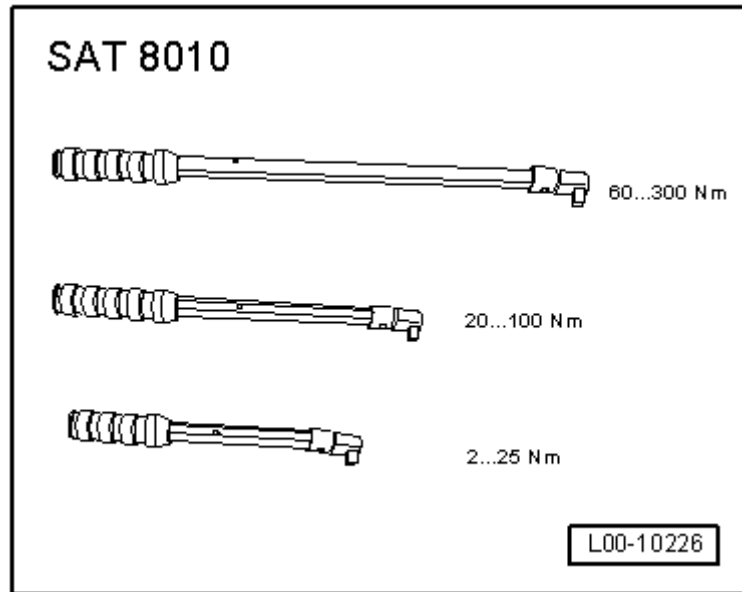

Desmontar

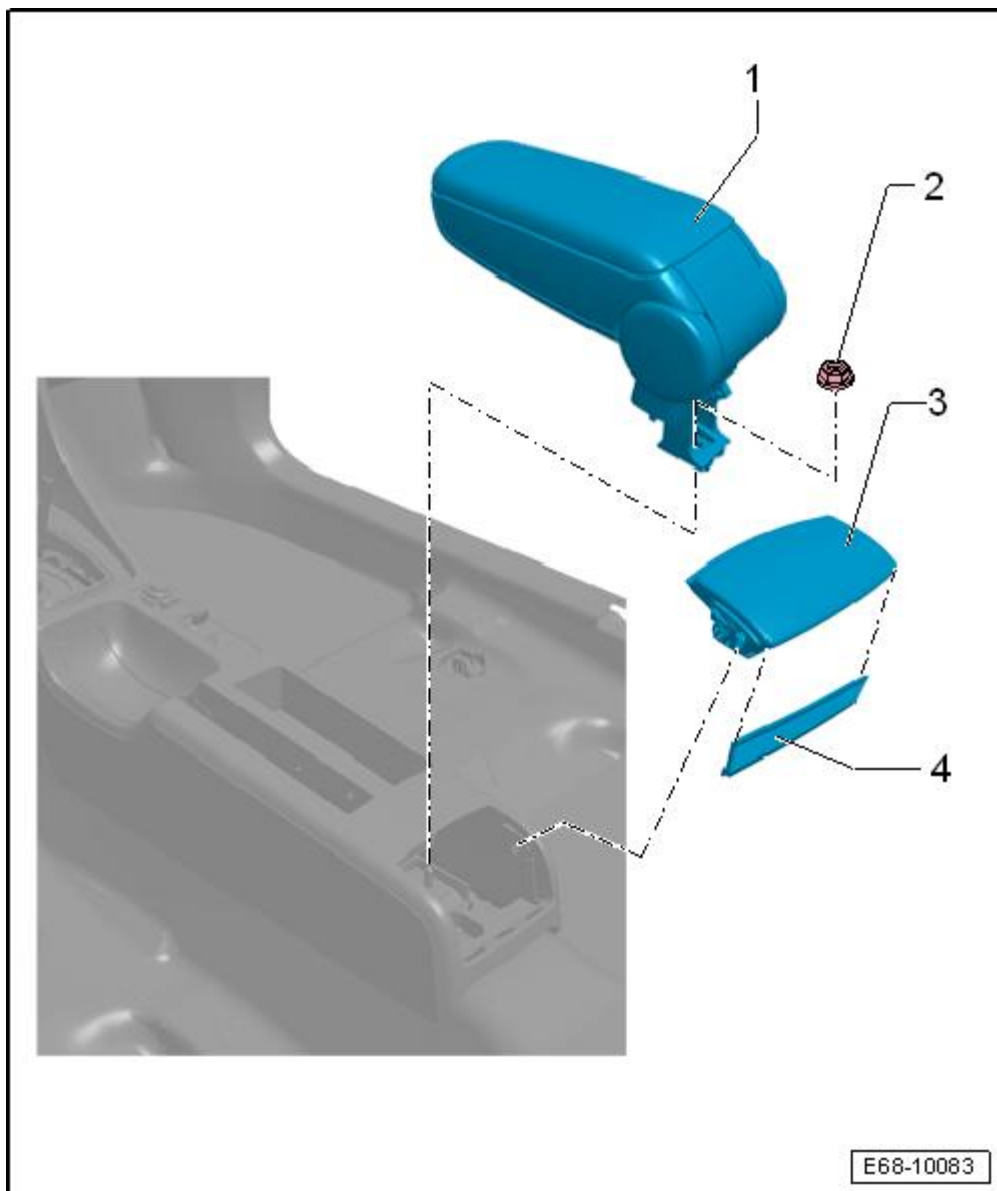

- Desmontar el cenicero posterior -3- → **Capítulo**.
- Soltar la tuerca -2- del receptáculo del cenicero.
- Sacar el reposabrazos central -1-.

Montar

El montaje se efectúa siguiendo el orden inverso al proceso de desmontaje. Para ello hay que tener en cuenta lo siguiente:

Ver los pares de apriete → **Capítulo**.